

AMIE ou O213 : Pour une sangle bien fixée au bloc...



Schéma 1 : Identification des 4 passages :

- A : Anneau → 0
- I : Intérieur → 1
- M : Milieu → 2
- E : Extérieur → 3

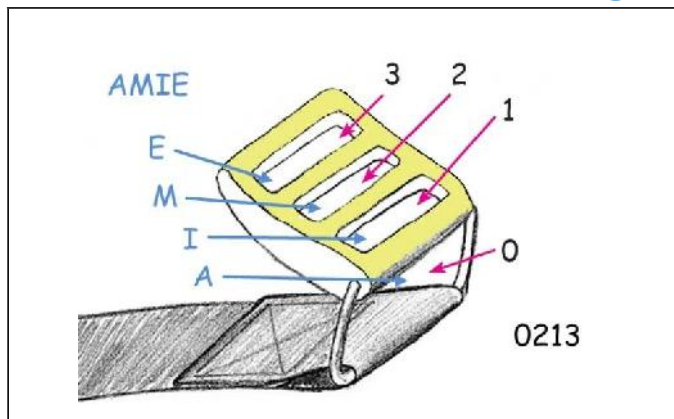

Schéma 2 :

Passer la sangle par l'anneau « 0 » ou « A » et la faire passer directement dans la fente « 2 » ou « M »

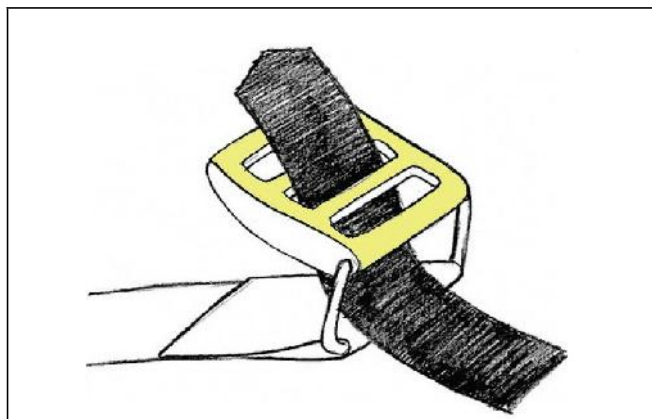

Schéma 3 :

La faire repasser par la fente « 1 » ou « I »

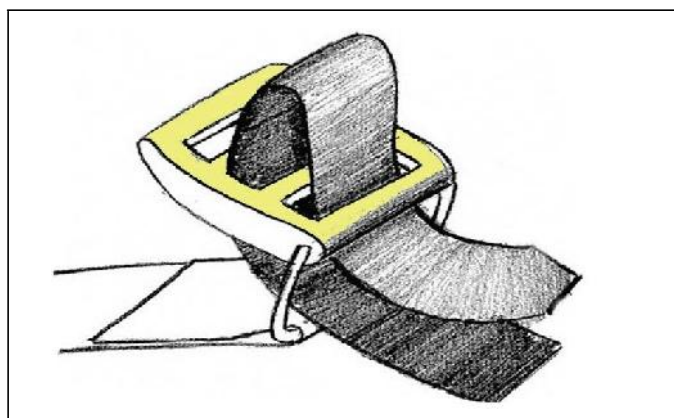

Schéma 4 :

Bien tendre la sangle à plusieurs reprises et la bloquer avec le pouce.

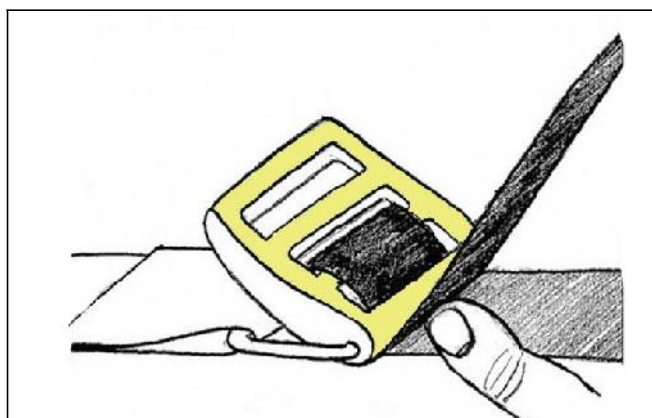

Schéma 5 :

Repasser la sangle par la dernière fente « 3 » ou « E ».

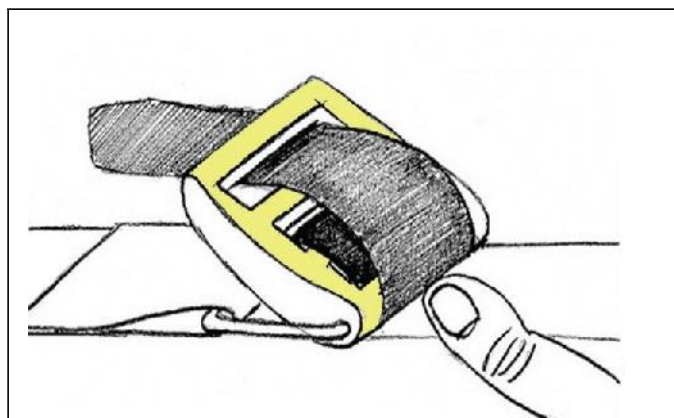
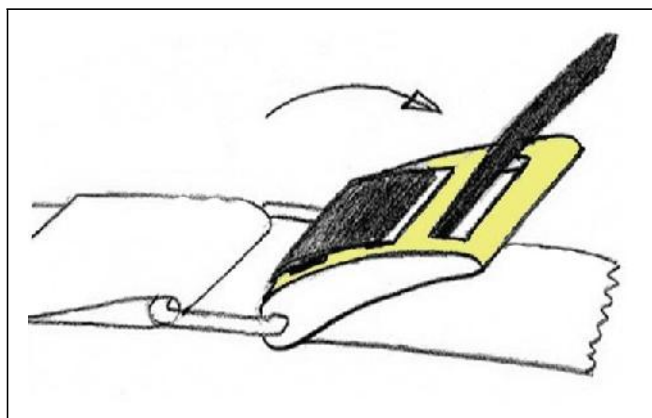

Schéma 6 :

Bien tendre et rabattre l'ensemble jusqu'au « clac » audible en fixant la sangle au velcro.